

APEX-IV

Ensambladora de escuadras de aluminio hidráulica automática de cuatro cabezales

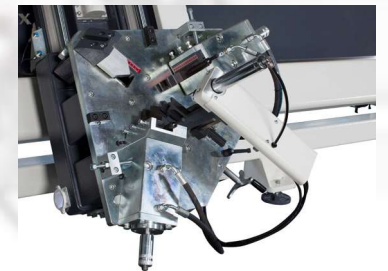
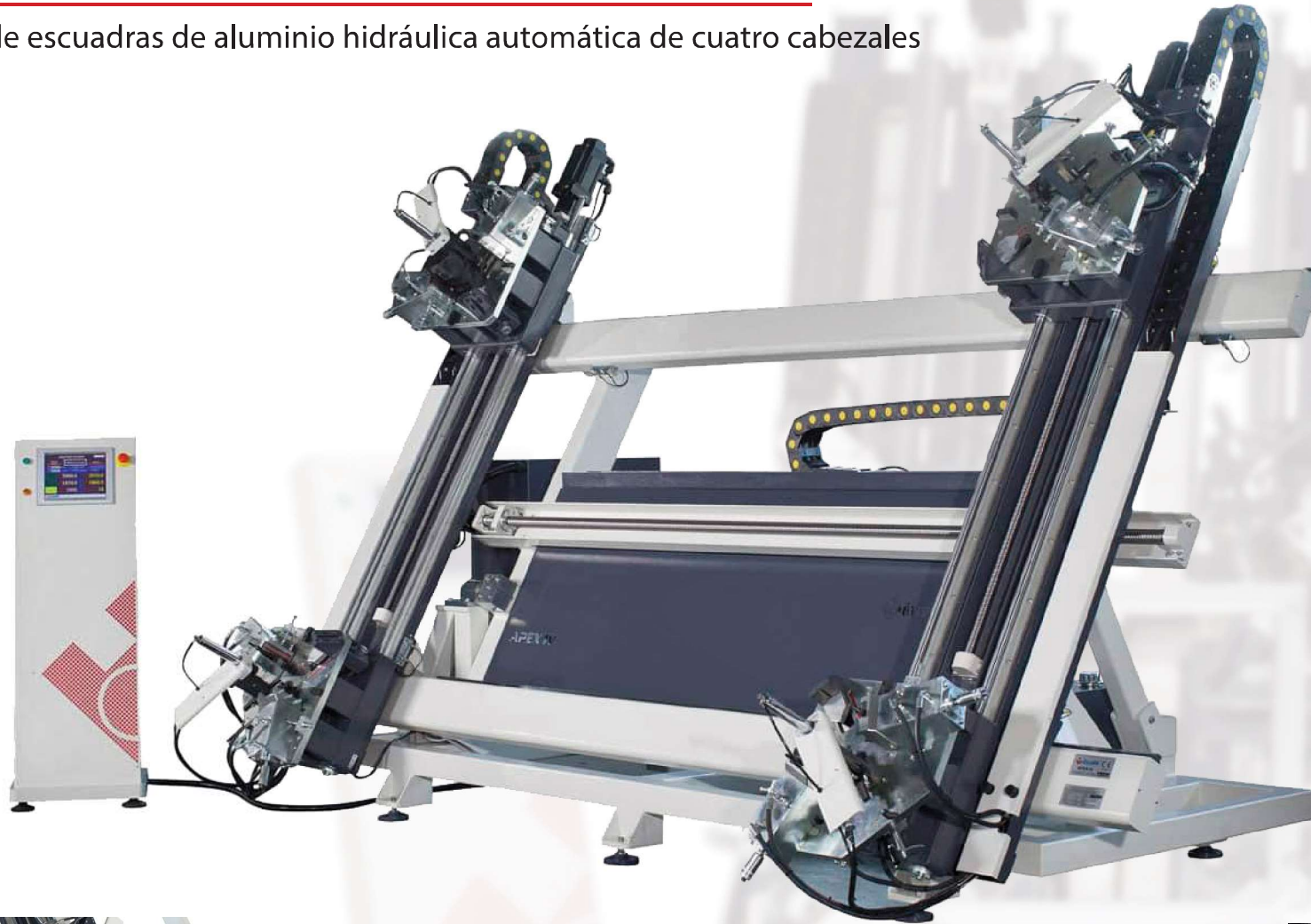

APEX-IV

Ensambladora de escuadras de aluminio hidráulica automática de cuatro cabezales

CARACTERÍSTICAS

- » Ideal para procesos de ensamblaje angular de perfiles de aluminio.
- » Sistema automático de cálculo del tamaño para facilitar la inserción de estructuras.
- » Proceso de montaje de precisión con robusto sistema de frenos.
- » Ajuste de las cuchillas de ensamblado de acuerdo con el perfil.
- » Área segura de trabajo gracias a la barrera de seguridad.
- » Sistema de abrazaderas ajustables para contornos altos.
- » Ajuste hidráulico de dos niveles en el ensamblado.
- » Sistema servo para posicionamiento automático.
- » Placa de acero resistente a altas presiones.
- » Ensamblado de perfiles anchos y altos.
- » Potente sistema de bomba hidráulica.
- » Bajo nivel de ruido, larga vida útil.
- » Sistema de operación hidráulico.
- » Sistema de control PLC.
- » Programa fácil de usar.
- » Pantalla táctil.

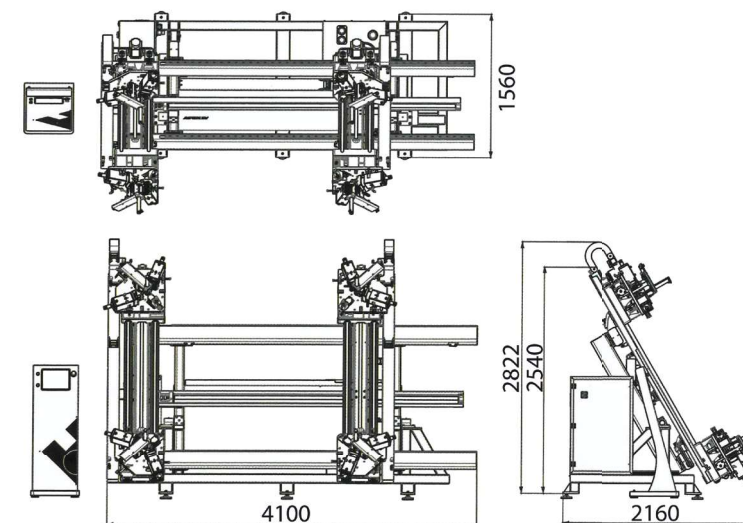
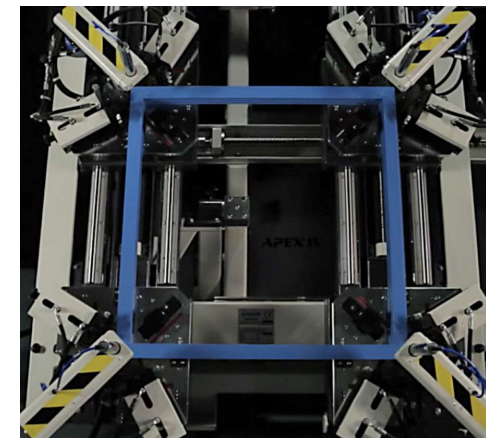





EQUIPAMIENTO ESTÁNDAR

- » Conjunto de ensamblado de 7 mm (8 piezas).
- » Conjunto de ensamblado de 5 mm (8 piezas).

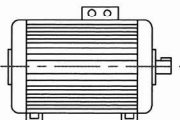
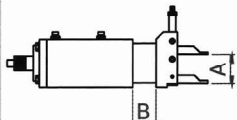
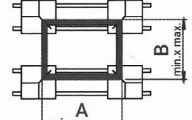
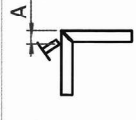
EQUIPAMIENTO OPCIONAL

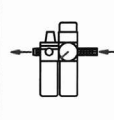
- » Conjunto de prensas para contornos especiales.
- » Lector de código de barras.

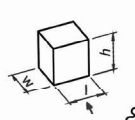
																	
HP	kw	n	3~ Hz	I (400V)	A	B	A min. - max.	B min. - max.	A	oil	air	oil	l x w x h (mm)		kg		
4		1400	50	6,4	100 mm	40 mm	510 - 3400	515 - 2000	0 - 50 mm	150 bar	6 - 8 bar	45 lt / min	60 lt	4100 x 2160 x 2540		3000 kg	
3		r.p.m	60	A													